



# ***Instrucciones de instalación***



Rodamientos de puntal ajustables (Uniball): **54454**

Salvo error o modificación. Las instrucciones de instalación actuales del producto correspondiente también pueden consultarse en [www.burkhart-engineering.com](http://www.burkhart-engineering.com).

**Nota antes de la instalación:**

- El certificado debe coincidir con los datos técnicos del vehículo (carga por eje, tipo de vehículo, &).
- El producto debe cumplir el certificado y estas instrucciones de instalación (compruebe el etiquetado en el cojinete del puntal 54454).
- Debe comprobarse si el volumen de suministro está completo:
  1. 2x cojinete del puntal (izquierda C derecha diferente)
  2. 2x manguito adaptador en la parte inferior (abajo)
  3. 2x manguito adaptador superior
- La siguiente tabla sirve para indicar los vehículos a los que están destinados los soportes de suspensión. Sin embargo, esto no es vinculante para el certificado de piezas, ya que la identificación sólo está permitida legalmente a través del número de homologación del vehículo correspondiente.

Fabricante	Modelo	Designación
BMW	M3	E46
BMW	M3 CSL	E46

- Dependiendo del diámetro del muelle y de la variante adquirida, puede haber desviaciones mínimas del proceso descrito a continuación, pero el procedimiento básico sigue siendo el mismo.
- Si surge algún problema durante la instalación, nuestro equipo de asistencia está a su disposición en horario de apertura. Consulte los datos de contacto a pie de página.

**Nota durante la instalación:**

- La transformación sólo puede ser realizada por personal cualificado con las herramientas adecuadas.
- Deben observarse las siguientes instrucciones de instalación y el certificado de piezas asociado.
- Bajo ninguna circunstancia se debe mover la contratuerca del vástago del pistón con una llave de impacto.
- El cojinete de la cúpula de sujeción del vástago no debe lubricarse en ningún caso, ya que esto puede reducir considerablemente la vida útil del cojinete.

## **La instalación**

1. Desmonte los puntales de suspensión incl. cojinete de apoyo del eje delantero del vehículo en ambos lados según las instrucciones del fabricante.
2. Asegure el muelle con un compresor de muelles y retire el cojinete de apoyo existente del amortiguador.
3. Los discos de muelle (se reutilizan) pueden permanecer en el muelle
4. Los cojinetes de apoyo ajustables no son idénticos para ambos lados, por lo que deben asignarse al lado correcto del vehículo:

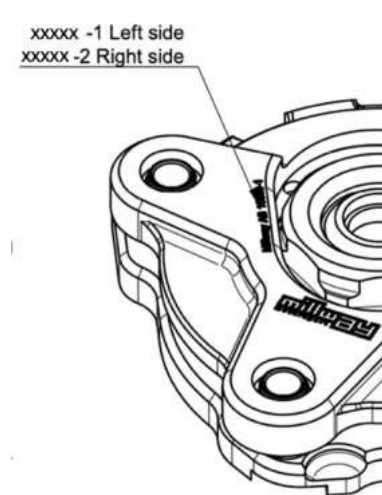

### **Comparar número de producto Millway:**

- El cojinete del puntal con la marca 1 va en el lado izquierdo (lado del conductor en vehículos con volante a la izquierda).
- El cojinete de apoyo con la marca 2 va en el lado derecho (lado del acompañante en vehículos con volante a la izquierda).

5. Compruebe que la arandela original está en la placa del muelle y monte el soporte del puntal ajustable en el puntal, asegurándose de que los manguitos adjuntos están correctamente colocados (diferentes en la parte superior e inferior). El par de apriete de la contratuerca original puede consultarse en las especificaciones del fabricante del vehículo. La siguiente ilustración sirve para explicar el diagrama:



6. En el último paso, el puntal con el soporte de puntal puede volver a instalarse en el vehículo, teniendo en cuenta el par de apriete, por lo que la inclinación debe ajustarse inicialmente al mínimo, ya que es mecánicamente más fácil aumentar la inclinación que volver a reducirla durante la alineación posterior de las ruedas.
7. El rebasamiento también debe fijarse inicialmente al mínimo.



Las tuercas marcadas en rojo se utilizan para atornillar el rodamiento a la cúpula del vehículo (par de apriete: 25 Nm) y deben aflojarse para ajustar la inclinación y poder mover el rodamiento transversalmente.

Los tornillos marcados en amarillo fijan el cojinete en sentido longitudinal y deben aflojarse para ajustar el avance (par de apriete: 6 Nm).

#### **Nota después de la instalación:**

- La geometría del eje debe medirse después de instalar los soportes del puntal y ajustarse si es necesario, ya que un cambio en la inclinación también puede afectar a otros parámetros.  
**Atención:** los valores de inclinación superiores a 2º en el eje delantero no están permitidos en el tráfico rodado.
- Asegúrese de que el cojinete del puntal se desplaza con una herramienta adecuada y sin forzarlo para no dañarlo durante el ajuste de la inclinación. Puede ser necesario quitar peso del eje delantero.
- Todas las uniones atornilladas que hayan tenido que aflojarse para ajustar la geometría del eje deben volver a apretarse ahora con el par de apriete especificado anteriormente.
- Después de la instalación, el vehículo debe presentarse a un servicio técnico (como TÜV, Dekra, etc.) con el certificado de piezas adjunto para que se apruebe la correcta instalación.