



Istruzioni per l'installazione



Cuscinetti regolabili per puntone (Uniball): **54640**

Salvo errori e modifiche. Le istruzioni di installazione aggiornate per i rispettivi prodotti sono disponibili anche sul sito www.burkhart-engineering.com.

Nota prima dell'installazione:

- Il certificato deve corrispondere ai dati tecnici del veicolo (carico per asse, tipo di veicolo, &).
- Il prodotto deve essere conforme ai certificati e alle presenti istruzioni di montaggio (controllare l'etichettatura sul cuscinetto del montante 54640).
- Il volume di fornitura deve essere controllato per verificarne la completezza:
 1. 2x cuscinetto del puntone (sinistro C destro diverso)
 2. 1x set di fissaggio (10 viti prigioniera, 10 dischi distanziatori e 10 dadi)
 3. 6x bulloni M8*20 incl. dischi distanziatori per il fissaggio del supporto del puntone
- La tabella sottostante è da intendersi come indicazione dei veicoli a cui sono destinati i supporti per puntoni. Tuttavia, non è vincolante per il certificato dei ricambi, poiché l'identificazione è consentita per legge solo tramite il numero di omologazione del veicolo corrispondente!

Produttore	Modello	Designazione
BMW	M2 S55	F87
BMW	M3	F80
BMW	M4	F82, F83
<u>Non adatto a:</u> BMW M2 F87 nit motore N55 272 kW		

- In caso di difficoltà durante l'installazione, il nostro team di assistenza è disponibile durante i normali orari di apertura. Vedere il piè di pagina per i dettagli di contatto!

Nota durante l'installazione:

- La trasformazione deve essere eseguita solo da personale qualificato e con strumenti adeguati.
- È necessario osservare le seguenti istruzioni di installazione e il relativo certificato dei componenti.
- In nessun caso il dado di bloccaggio dello stelo del pistone deve essere spostato con un avvitatore a impulsi.
- Il cuscinetto uniball del cuscinetto a cupola per la tenuta dello stelo non deve essere lubrificato in nessun caso, poiché ciò può ridurre notevolmente la durata del cuscinetto.

L'installazione

1. I cuscinetti del puntone devono essere preparati prima dell'installazione montando i prigionieri come segue.

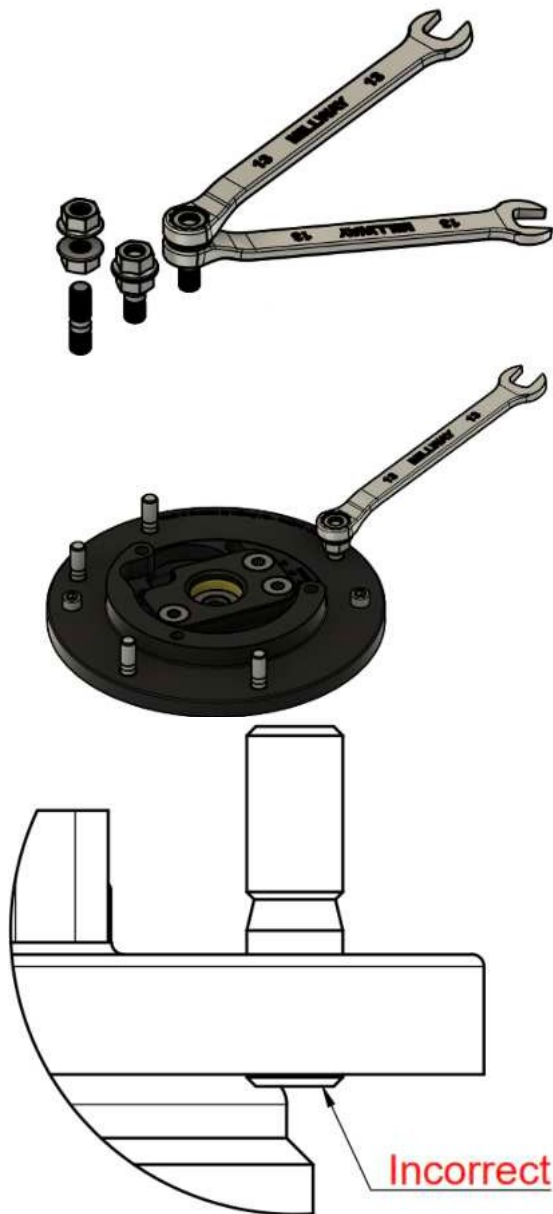

Avvitare due dadi sul lato filettato più lungo del prigioniero in modo che non si attorciglino più. Se nella fase successiva i dadi si attorcigliano ancora, applicare un po' più di forza.

I prigionieri possono ora essere montati dall'alto con una coppia di serraggio di 4 Nm nelle posizioni precedentemente stabilite, come mostrato nell'illustrazione a fianco.

Quindi allentare nuovamente i due dadi e svitarli dal prigioniero. Assicurarsi che il prigioniero non si allenti dalla piastra di supporto del cuscinetto a cupola!

Il perno non deve sporgere dalla parte inferiore della piastra portante, altrimenti non è possibile garantire il corretto supporto del cuscinetto a sfere a gola profonda.

2. Rimuovere i puntoni della sospensione, compreso il cuscinetto di supporto dell'assale anteriore, da entrambi i lati del veicolo secondo le istruzioni del produttore.

3. Fissare la molla con un compressore per molle e rimuovere il cuscinetto di supporto esistente dall'ammortizzatore.
4. Quindi separare con cura i cuscinetti radiali a sfere (da riutilizzare) dai cuscinetti di supporto esistenti.
5. A differenza dei supporti standard, i supporti regolabili per puntone non sono identici per entrambi i lati e devono quindi essere assegnati al lato corretto del veicolo:

xxxxx -1 Left side
xxxxx -2 Right side



Confronta il numero di prodotto Millway:

- Il cuscinetto del puntone con la marcatura 1 va montato sul lato sinistro (lato conducente nei veicoli con guida a sinistra)!
- Il cuscinetto del puntone con la marcatura 2 va sul lato destro (lato passeggero sui veicoli con guida a sinistra)!

6. I cuscinetti radiali a sfere possono ora essere trasferiti ai cuscinetti del puntone regolabile:

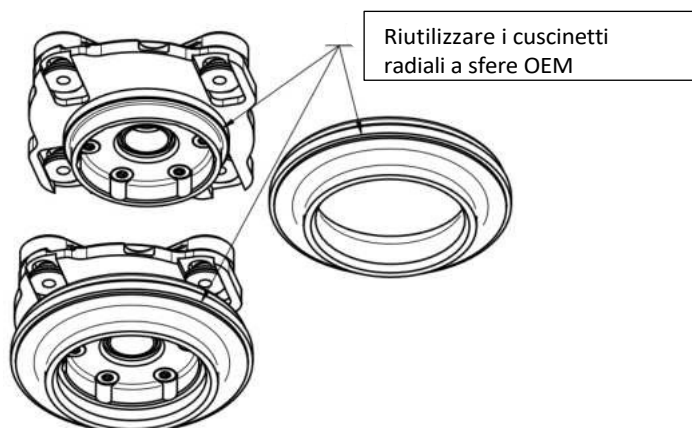

7. A questo punto è possibile rimontare tutti i componenti del puntone (ammortizzatore, molla, parapolvere, paracolpi, cuscinetto del puntone regolabile con cuscinetto a sfere scanalato, anello di adattamento (orientamento come mostrato nell'illustrazione sottostante) e dado di bloccaggio. La coppia di serraggio del controdado originale è riportata nelle specifiche del costruttore del veicolo.

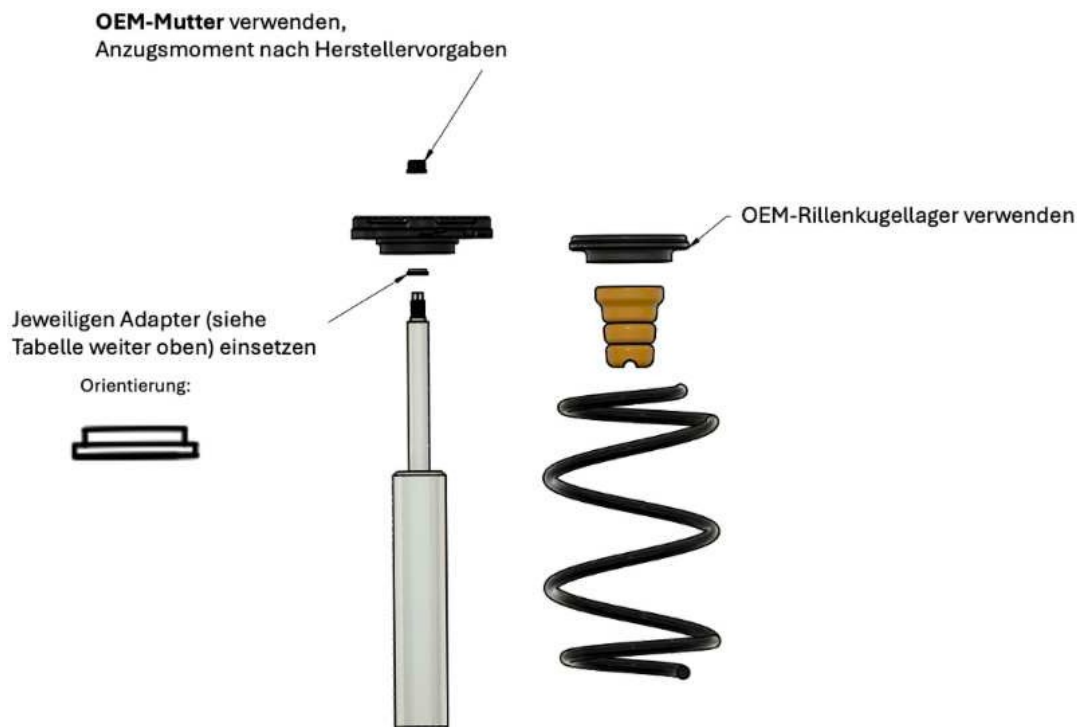

8. Inizialmente si dovrebbe scegliere un'impostazione di campanatura pari a 0 mm, poiché è più facile aumentare la campanatura durante l'assetto delle ruote che ridurla.



9. I dischi distanziatori e i dadi devono essere montati come indicato in rosso nella figura a fianco. La coppia di serraggio dei dadi è di 24 Nm.

10. Se non si esegue direttamente l'allineamento delle ruote, i bulloni contrassegnati in giallo devono essere serrati a una coppia di 21 Nm.

11. Per regolare la campanatura durante l'assetto delle ruote, allentare le viti contrassegnate in giallo in misura sufficiente a spostare l'asta del pistone verso il centro del veicolo.

12. Il supporto del puntone è ora fissato con le viti e le viti in dotazione.

Nota dopo l'installazione:

- La geometria dell'assale deve essere misurata dopo l'installazione dei supporti dei puntoni e regolata se necessario, poiché una variazione della campanatura può influire anche su altri parametri.
Attenzione: valori di campanatura superiori a 2° sull'asse anteriore non sono consentiti nel traffico stradale.
- Assicurarsi che il cuscinetto del puntone venga spostato con un attrezzo adatto e senza forzare, in modo da non danneggiarlo durante la regolazione della campanatura. Potrebbe essere necessario togliere il peso dall'assale anteriore.
- Tutti i collegamenti a vite che hanno dovuto essere allentati per regolare la geometria dell'assale devono ora essere serrati nuovamente alla coppia di serraggio specificata sopra.
- Dopo l'installazione, il veicolo deve essere presentato a un servizio tecnico (come TÜV, Dekra, ecc.) con il certificato dei componenti allegato, in modo che l'installazione corretta possa essere approvata.