



Instrucciones de instalación



Cojinete de puntal ajustable (Uniball): **55138**

Salvo error o modificación. Las instrucciones de instalación actuales del producto correspondiente también pueden consultarse en www.burkhart-engineering.com.

Nota antes de la instalación:

- El certificado debe coincidir con los datos técnicos del vehículo (carga por eje, tipo de vehículo, &).
- El producto debe cumplir los certificados y estas instrucciones de instalación (compruebe el etiquetado en el cojinete del puntal 55138).
- Debe comprobarse si el volumen de suministro está completo:
 1. 2x cojinete del puntal (izquierda C derecha diferente)
 2. 2x anillo adaptador 10537-1 (13,5 mm)
 3. 2x anillo adaptador 10537-2 (15,5 mm)
- La siguiente tabla sirve para indicar los vehículos a los que están destinados los soportes de suspensión. Sin embargo, esto no es vinculante para el certificado de piezas, ya que la identificación sólo está permitida legalmente a través del número de homologación del vehículo correspondiente.

Fabricante	Modelo	Designación	Anillo adaptador
BMW	2s	G42, G43	10537-1 (13,5 mm)
BMW	3s	G20, G21	10537-1 (13,5 mm)
BMW	4s	G22, G23, G26	10537-1 (13,5 mm)
BMW	M2	G87	10537-2 (15,5 mm)
BMW	M3	G80, G81	10537-2 (15,5 mm)
BMW	M4	G82, G83	10537-2 (15,5 mm)

- Si surge algún problema durante la instalación, nuestro equipo de asistencia está a su disposición en horario de apertura. Consulte los datos de contacto a pie de página.

Nota durante la instalación:

- La transformación sólo puede ser realizada por personal cualificado con las herramientas adecuadas.
- Deben observarse las siguientes instrucciones de instalación y el certificado de piezas asociado.
- Bajo ninguna circunstancia se debe mover la contratuerca del vástago del pistón con una llave de impacto.
- El cojinete uniball del cojinete de cúpula para la sujeción del vástago del pistón no debe lubricarse en ningún caso, ya que esto puede reducir considerablemente la vida útil del cojinete.

La instalación

1. Desmonte los puntales de suspensión incl. cojinete de apoyo del eje delantero del vehículo por ambos lados siguiendo las instrucciones del fabricante.
2. Asegure el muelle con un compresor de muelles y retire el cojinete de apoyo existente del amortiguador.
3. A continuación, separe con cuidado los rodamientos rígidos a bolas (que se van a reutilizar) de los rodamientos de apoyo existentes.
4. A diferencia de los soportes de apoyo estándar, los soportes de puntal ajustables no son idénticos para ambos lados, por lo que deben asignarse al lado correcto del vehículo:

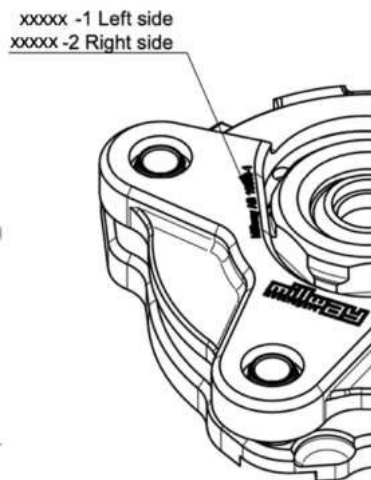

Comparar número de producto Millway:

- El cojinete del puntal con la marca 1 va en el lado izquierdo (lado del conductor en vehículos con volante a la izquierda).
- El cojinete de apoyo con la marca 2 va en el lado derecho (lado del acompañante en vehículos con volante a la izquierda).

5. Los rodamientos rígidos a bolas pueden transferirse ahora a los rodamientos ajustables del puntal:

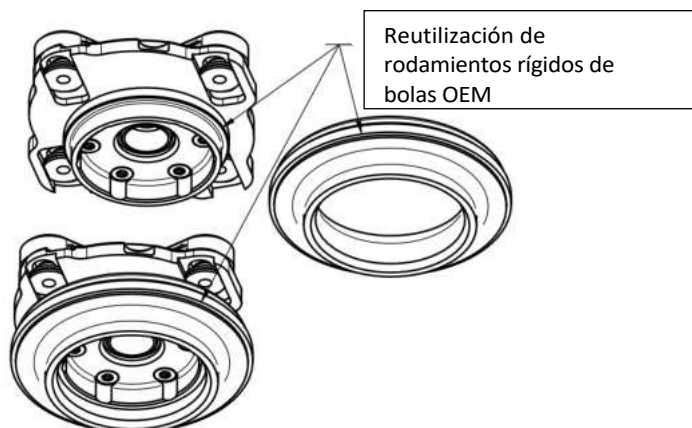

6. Ahora se pueden volver a montar todos los componentes del puntal (amortiguador, muelle, guardapolvo, tope, almohadilla de muelle, cojinete ajustable del puntal incl. cojinete ranurado de bolas, anillo adaptador (orientación como se muestra en la siguiente ilustración) y contratuerca. El par de apriete de la contratuerca original puede consultarse en las especificaciones del fabricante del vehículo.

ATENCIÓN: El anillo adaptador a utilizar depende del tipo de vehículo y se puede encontrar en la tabla anterior. El

El vástago del pistón debe estar centrado por el anillo adaptador para que no haya juego radial.

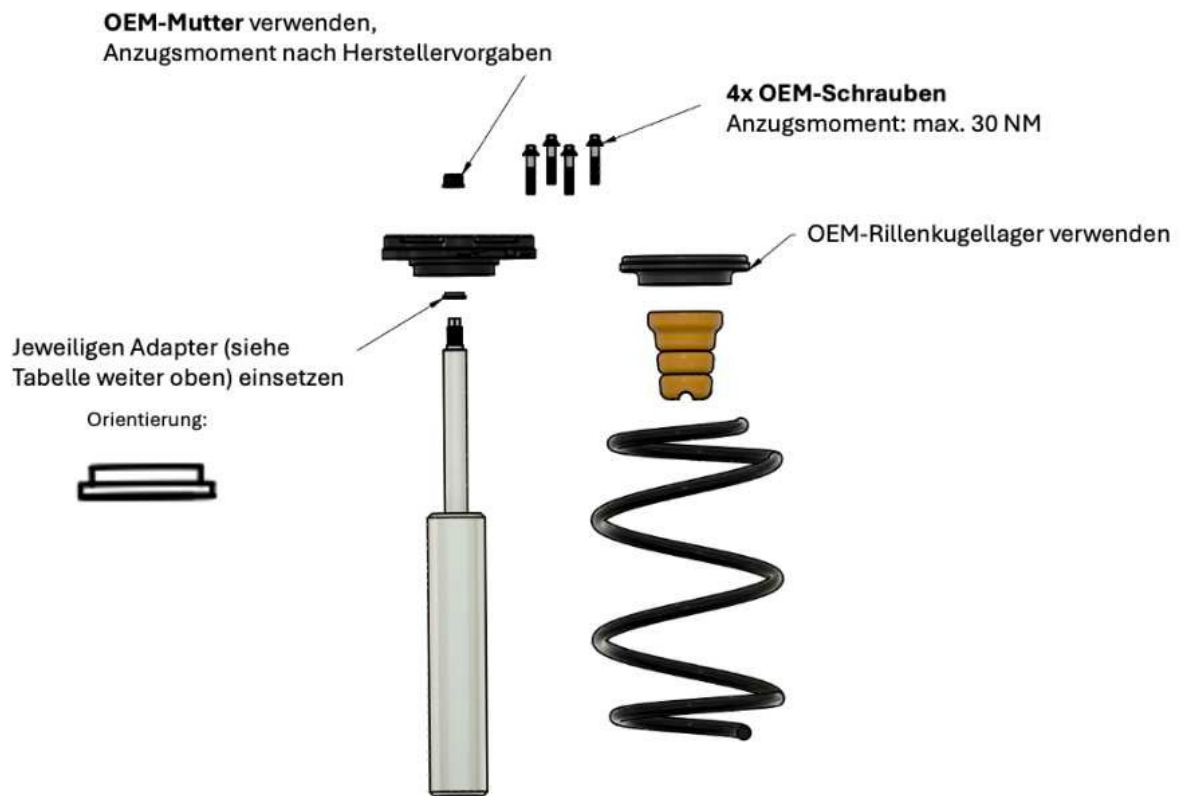

7. Ahora se puede retirar el adhesivo rojo (si existe) del soporte del puntal: Esto sólo sirve para recordar el par de apriete máximo (30 Nm) para atornillar el soporte del puntal a la carrocería.
8. En el último paso, el puntal con el soporte de puntal se puede volver a instalar en el vehículo, teniendo en cuenta el par de apriete, por lo que la inclinación se debe ajustar inicialmente a 0, ya que es mecánicamente más fácil aumentar la inclinación que volver a reducirla durante la alineación posterior de las ruedas.

Nota después de la instalación:

- La geometría del eje debe medirse después de instalar los soportes del puntal y ajustarse si es necesario, ya que un cambio en la inclinación también puede afectar a otros parámetros.
Atención: los valores de inclinación superiores a 2° en el eje delantero no están permitidos en el tráfico rodado.
- Asegúrese de que el cojinete del puntal se desplaza con una herramienta adecuada y sin forzarlo para no dañarlo durante el ajuste de la inclinación. Puede ser necesario quitar peso del eje delantero.
- Todas las uniones atornilladas que se hayan aflojado para ajustar la geometría del eje deben volver a apretarse ahora con el par de apriete especificado anteriormente.

- Después de la instalación, el vehículo debe presentarse a un servicio técnico (como TÜV, Dekra, etc.) con el certificado de piezas adjunto para que se apruebe la correcta instalación.