



Instrucciones de instalación



Rodamientos de cúpula ajustable (Uniball): 55258

Sujeto a errores y cambios. Las instrucciones de instalación actuales para el producto respectivo también están disponibles en www.burkhart-engineering.com para encontrar.

Tenga en cuenta antes de la instalación:

- El informe debe coincidir con los datos técnicos del vehículo.
(Carga por eje, tipo de vehículo, &).
- El producto debe cumplir con los informes y estas instrucciones de instalación.
(Compruebe la marca en el cojinete de la cúpula 55258).

Debe comprobarse que el volumen de suministro está completo:

1. 2x cojinetes de cúpula (distintos izquierdo y derecho)
2. 2x manguitos adaptadores debajo
3. si es necesario 2x manguitos adaptadores arriba

- La siguiente tabla pretende mostrar para qué vehículos

Se proporcionan cojinetes de cúpula. Sin embargo, esto no es vinculante para el informe de piezas, ya que la identificación legal solo está permitida mediante el número de homologación del vehículo correspondiente.

Fabricante	Modelo	Designación
Porsche	Caimán	987
Porsche	boxeador	986, 987
Porsche	GT2	996
Porsche	GT3	996

- Si surgen dificultades durante la instalación, nuestro soporte está disponible para usted durante el horario de apertura normal. ¡Consulte el pie de página para obtener detalles de contacto!

Cosas a tener en cuenta durante la instalación:

- La conversión sólo puede ser realizada por personal capacitado y con herramientas adecuadas.
realizarse. • Deben observarse estrictamente las siguientes instrucciones de montaje y la ficha de piezas asociadas. • Bajo ninguna circunstancia se debe mover la tuerca de bloqueo del vástago del pistón con una llave de impacto. • En ningún caso se debe lubricar el cojinete monobola del cojinete de cúpula para sujetar el vástago del pistón, ya que esto puede reducir considerablemente la vida útil del cojinete.

la instalación

1. Retire del vehículo los puntales de suspensión incluidos los cojinetes de soporte del eje delantero a ambos lados según las indicaciones del fabricante.
2. Asegure el resorte con un compresor de resorte y el cojinete de soporte existente del amortiguador. demoler.
3. Se reutilizan los rodamientos rígidos de bolas o cojinetes lisos, los existentes
El rodamiento de cúpula se reemplaza 1:1. Dependiendo del modelo y año de fabricación, puede que sea necesario realizar pequeños cambios. Si no es posible un intercambio 1:1, puede contactar con nuestro soporte para soluciones individuales.
4. A diferencia de los cojinetes de apoyo estándar, los soportes ajustables no son idénticos en ambos lados y, por lo tanto, deben asignarse al lado correcto del vehículo:

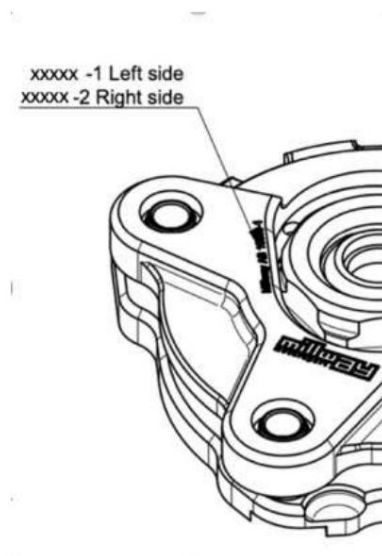

Compare el número de producto Millway:

- El cojinete de cúpula con la marca 1 va en el lado izquierdo (lado del conductor en vehículos con volante a la izquierda)!
- ¡El cojinete abovedado con marca 2 va en el lado derecho (lado del pasajero en vehículos con volante a la izquierda)!

5. Las mangas en la parte inferior y, si es necesario, en la parte superior deben cerrarse como se muestra en el siguiente diagrama. montar:



6. En el último paso, se puede instalar el amortiguador con cojinete de suspensión teniendo en cuenta las reinstalarse en el vehículo después del par de apriete. Si el vehículo en cuestión permite ajustar la inclinación de serie, inicialmente conviene ajustarla al mínimo, ya que desde un punto de vista mecánico es más fácil aumentar la inclinación durante la alineación posterior de las ruedas que reducirla nuevamente.

reducir. Para ello, en los orificios alargados de la cúpula del vehículo se debe mover el cojinete de la cúpula completamente hacia afuera, en dirección a la aleta del vehículo. Vea la siguiente figura:



Tenga en cuenta después de la instalación:

- La geometría del eje debe medirse después de instalar los cojinetes de cúpula y ajustarse si es necesario, ya que un cambio en la inclinación también puede afectar otros parámetros.

Atención: En la circulación por carretera no se permiten valores de inclinación superiores a 2° en el eje delantero.

- Es importante asegurarse de que el cojinete del domo se mueva utilizando herramientas adecuadas y sin fuerza para que no se dañe durante el ajuste de la inclinación. Para ello, es posible que sea necesario aliviar el eje delantero. • Todas las uniones atornilladas que tuvieron que aflojarse para ajustar la geometría del eje ahora deben volver a apretarse con el par de apriete indicado anteriormente. • Después de la instalación, el vehículo debe presentarse a un servicio técnico (como TÜV, Dekra, &) con el certificado de piezas adjunto para que se pueda aprobar la correcta instalación.