



Istruzioni per l'installazione



Cuscinetti cupola regolabili (Uniball): **55258**

Soggetto a errori e modifiche. Le attuali istruzioni di installazione per il rispettivo prodotto sono disponibili anche su www.burkhart-engineering.com trovare.

Si prega di notare prima dell'installazione:

- Il verbale deve corrispondere ai dati tecnici del veicolo
(Carico per asse, tipo di veicolo, &).
- Il prodotto deve essere conforme alle relazioni e alle presenti istruzioni di installazione
(Controllare la marcatura sul cuscinetto della cupola 55258). • È necessario verificare la completezza della fornitura:
 1. 2x cuscinetti a cupola (diversi a sinistra e a destra)
 2. 2x manicotti adattatori in basso
 3. se necessario 2x manicotti adattatori in alto

- La tabella seguente ha lo scopo di mostrare per quali veicoli
Sono forniti cuscinetti a cupola. Questo però non è vincolante per il verbale dei ricambi, poiché l'identificazione per legge è consentita solo tramite il numero di omologazione del veicolo in questione!

Produttore	Modello	Designazione
Porsche	Caimano	987
Porsche	Boxer	986, 987
Porsche	GT2	996
Porsche	GT3	996

- In caso di difficoltà durante l'installazione, il nostro supporto è a tua disposizione durante i normali orari di apertura. Vedi footer per i dettagli di contatto!

Cose da notare durante l'installazione:

- La trasformazione può essere eseguita solo da personale addestrato con strumenti adeguati essere eseguito. • Le seguenti istruzioni di montaggio e il rapporto delle parti associate devono essere rigorosamente rispettate.
 - In nessun caso il dado di bloccaggio dello stelo del pistone deve essere spostato con una chiave ad impulsi. • Il cuscinetto uniball del cuscinetto a cupola per il sostegno dello stelo del pistone non deve essere in nessun caso lubrificato, poiché ciò può ridurre notevolmente la durata del cuscinetto.

L'installazione

1. Rimuovere dal veicolo gli ammortizzatori compresi i cuscinetti di supporto dell'asse anteriore su entrambi i lati secondo le indicazioni del produttore.
2. Fissare la molla con un compressore per molle e il cuscinetto di supporto esistente dell'ammortizzatore abbattere.
3. Vengono riutilizzati i cuscinetti a sfere o cuscinetti a strisciamento, quelli esistenti
Il cuscinetto della cupola viene sostituito 1:1. A seconda del modello e dell'anno di produzione potrebbe essere necessario apportare piccole modifiche. Se uno scambio 1:1 non è possibile, è possibile contattare il nostro supporto per soluzioni individuali.
4. A differenza dei cuscinetti portanti standard, i supporti ammortizzatori regolabili non sono identici su entrambi i lati e devono quindi essere assegnati al lato corretto del veicolo:

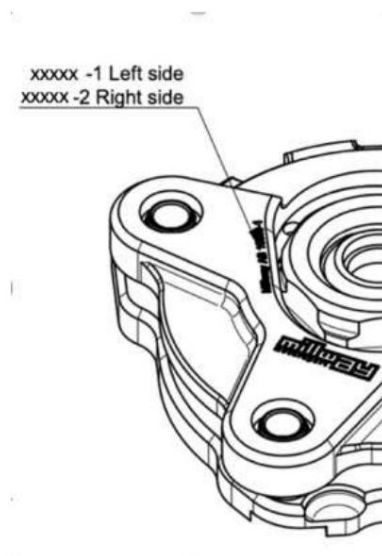

Confronta il codice prodotto Millway:

- Il cuscinetto a cupola con la marcatura 1 va sul lato sinistro (lato conducente per veicoli con guida a sinistra)!
- Il cuscinetto del duomo con marcatura 2 va sul lato destro (lato passeggero nei veicoli con guida a sinistra)!

5. Le maniche in basso e, se necessario, in alto devono essere chiuse come mostrato nello schema seguente montare:



6. Nell'ultima fase è possibile installare l'ammortizzatore con cuscinetto del montante tenendo conto del essere reinstallato nel veicolo dopo la coppia di serraggio. Se il veicolo in questione prevede di serie la regolazione della campanatura, questa dovrebbe essere inizialmente impostata al minimo, poiché da un punto di vista meccanico è più facile aumentare la campanatura durante il successivo allineamento delle ruote piuttosto che ridurla nuovamente ridurre. A tale scopo il cuscinetto della cupola deve essere spostato completamente verso l'esterno in corrispondenza dei fori allungati della cupola del veicolo verso l'ala del veicolo. Vedere la figura seguente:



Si prega di notare dopo l'installazione:

- La geometria dell'asse deve essere misurata dopo l'installazione dei cuscinetti a cupola e, se necessario, regolata, poiché una modifica della campanatura può influenzare anche altri parametri.

Attenzione: nella circolazione stradale non sono ammessi valori di campanatura superiori a 2° sull'asse anteriore

- È importante assicurarsi che il cuscinetto della cupola venga spostato utilizzando strumenti adeguati e senza forza in modo che non venga danneggiato durante la regolazione del camber. Potrebbe essere necessario alleggerire l'asse anteriore. • Tutti i collegamenti a vite che dovevano essere allentati per adattare la geometria dell'asse devono ora essere serrati nuovamente con la coppia di serraggio sopra indicata. • Dopo l'installazione, il veicolo deve essere presentato ad un servizio tecnico

(come TÜV, Dekra, &) con il certificato delle parti allegato in modo che possa essere approvata la corretta installazione.