



# Instructions d'installation



Domlager (Uniball) : 55307

Sous réserve d'erreurs et de modifications. Les instructions d'installation actuelles pour le produit concerné sont également disponibles

sur [www.burkhart-engineering.com](http://www.burkhart-engineering.com) à trouver.

Veillez noter avant l'installation :

- Le rapport doit correspondre aux données techniques du véhicule  
(Charge par essieu, type de véhicule, ...).
- Le produit doit être conforme aux rapports et à ces instructions d'installation  
(Vérifier le marquage sur le roulement du dôme 55307).
- L'intégralité de la livraison doit être vérifiée :
  1. 2x roulements cathédrale (différents gauche et droite)
  2. 2x manchons adaptateurs ci-dessous
  3. Si nécessaire, 2x manchons adaptateurs en haut
- Le tableau ci-dessous est destiné à montrer pour quels véhicules le  
Des roulements à dôme sont fournis. Toutefois, cela n'est pas contraignant pour le rapport de pièces,  
car l'identification à cet effet n'est légalement autorisée que via le numéro d'homologation du véhicule  
concerné !

Fabricant	Modèle	Désignation
Porsche	718 Cayman GT4	982
Porsche	718 Boxter GT4	982
Porsche	GT2 avec RS	991
Porsche	GT3 incluant RS	991

- Si des difficultés surviennent lors de l'installation, notre assistance est à votre disposition pendant les heures normales d'ouverture. Voir pied de page pour les coordonnées !

Points à noter lors de l'installation :

- La transformation ne peut être effectuée que par du personnel formé et disposant d'outils appropriés.  
être effectué.
- Les instructions de montage suivantes et le rapport de pièces associé doivent être strictement respectés.
- En aucun cas l'écrou de blocage de la tige de piston ne doit être déplacé avec une clé à chocs.
- Le roulement à billes du palier à dôme destiné à maintenir la tige de piston ne doit en aucun cas être lubrifié, car cela peut réduire considérablement la durée de vie du roulement.

## L'installation

1. Déposez les jambes de suspension ainsi que les paliers de support de l'essieu avant des deux côtés du véhicule conformément aux spécifications du fabricant.
2. Fixez le ressort avec un compresseur à ressort et le roulement de support existant de l'amortisseur. démolir.
3. Les roulements rigides à billes ou les paliers lisses sont réutilisés, ceux existants  
Le roulement du dôme est remplacé 1:1. Selon le modèle et l'année de fabrication, de petites modifications peuvent être nécessaires. Si un échange 1:1 n'est pas possible, notre support peut être contacté pour des solutions individuelles.
4. Contrairement aux paliers d'appui standard, les supports de jambe de force réglables ne sont pas identiques des deux côtés et doivent donc être attribués au bon côté du véhicule :

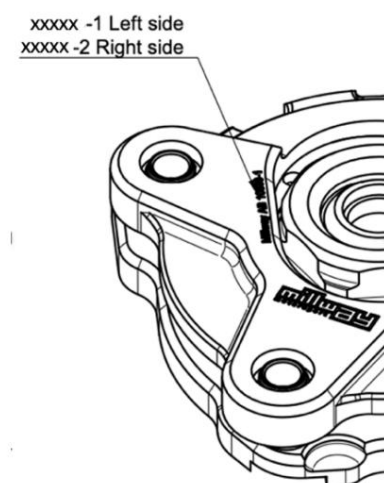

Comparez le numéro de produit Millway :

- Le roulement à dôme avec le marquage 1 va sur le côté gauche (côté conducteur pour les véhicules avec conduite à gauche) !
- Le roulement à dôme avec marquage 2 va du côté droit (côté passager sur les véhicules avec direction à gauche) !

5. Les manches en bas et, si nécessaire, en haut sont à fermer comme indiqué sur le schéma suivant monter:



6. Dans la dernière étape, l'amortisseur avec palier de jambe de force peut être installé en tenant compte des être réinstallé dans le véhicule après le couple de serrage. Si le véhicule en question permet le réglage standard du carrossage, celui-ci doit d'abord être réglé au minimum, car d'un point de vue mécanique, il est plus facile d'augmenter le carrossage lors d'un alignement ultérieur des roues que de le réduire à nouveau.

réduire. Pour ce faire, le support du dôme doit être complètement déplacé vers l'extérieur, en direction de l'aile, au niveau des trous oblongs du dôme du véhicule. Voir la figure suivante :



Veillez noter après l'installation :

- La géométrie de l'essieu doit être mesurée après l'installation des roulements à dôme et ajustée si nécessaire, car une modification du carrossage peut également affecter d'autres paramètres.

Attention : des valeurs de carrossage supérieures à 2° sur l'essieu avant ne sont pas autorisées dans la circulation routière

- Il est important de s'assurer que le roulement du dôme est déplacé à l'aide d'outils adaptés et sans force afin qu'il ne soit pas endommagé lors du réglage du carrossage. L'essieu avant devra peut-être être soulagé pour cela.
- Tous les raccords vissés qui ont dû être desserrés pour ajuster la géométrie de l'axe doivent maintenant être resserrés avec le couple de serrage indiqué ci-dessus.
- Après l'installation, le véhicule doit être présenté à un service technique (tel que TÜV, Dekra, etc.) avec le rapport de pièces joint, afin que l'installation correcte puisse être approuvée.