



Instructions d'installation



Roulements à dôme réglable (Uniball) : 55514

Sous réserve d'erreurs et de modifications. Les instructions d'installation actuelles pour le produit concerné sont également disponibles

sur www.burkhart-engineering.com à trouver.

Veillez noter avant l'installation :

- Le rapport doit correspondre aux données techniques du véhicule
(Charge par essieu, type de véhicule, &).
- Le produit doit être conforme au rapport et à ces instructions d'installation
(Vérifier le marquage sur le roulement du dôme
55514). • L'intégralité de la livraison doit être vérifiée :
 1. 2x roulement de dôme (différents à gauche et à droite)
 2. 2x manchon adaptateur en bas (inférieur)
 3. 2x manchon adaptateur au-dessus (supérieur)
- Le tableau ci-dessous est destiné à montrer pour quels véhicules le
Des roulements à dôme sont fournis. Toutefois, cela n'est pas contraignant pour le rapport de pièces,
car l'identification à cet effet n'est légalement autorisée que via le numéro d'homologation du
véhicule concerné !

Fabricant	Modèle	Désignation
BMW	3er	E46
BMW	Z4	E85, E86

- En fonction du diamètre du ressort et de la variante achetée, il peut y avoir des écarts minimes
dans le processus décrit ci-dessous, mais la procédure de base reste la même.
- Si des difficultés surviennent lors de l'installation, notre assistance est à votre disposition pendant les
heures normales d'ouverture. Voir pied de page pour les coordonnées !

Points à noter lors de l'installation :

- La transformation ne peut être effectuée que par du personnel formé et disposant d'outils appropriés.
être effectué. • Les instructions
de montage suivantes et le rapport de pièces associé doivent être strictement respectés. • En aucun cas l'écrou
de blocage de la tige de piston
ne doit être déplacé avec une clé à chocs. • Le roulement à billes du palier à dôme destiné à maintenir la tige de
piston ne doit en aucun cas être lubrifié, car
cela peut réduire considérablement la durée de vie du roulement.

L'installation

1. Déposez les jambes de suspension ainsi que les paliers de support de l'essieu avant des deux côtés du véhicule conformément aux spécifications du fabricant.
2. Fixez le ressort avec un compresseur à ressort et le roulement de support existant de l'amortisseur démolir.
3. Les plaques de ressort (sont réutilisées) peuvent rester sur le ressort 4. Les roulements de jambe de force réglables ne sont pas identiques des deux côtés et doivent donc être affectés au bon côté du véhicule :

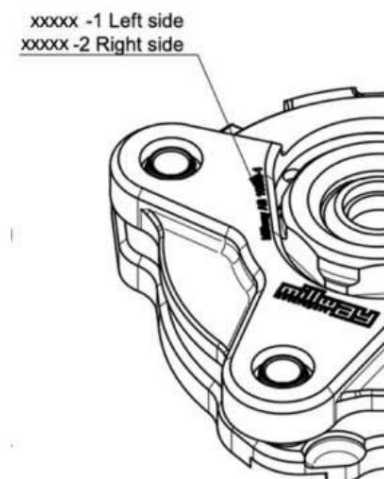

Comparez le numéro de produit Millway :

- Le roulement à dôme avec le marquage 1 va sur le côté gauche (côté conducteur pour les véhicules avec conduite à gauche) !
- Le roulement à dôme avec marquage 2 va du côté droit (côté passager sur les véhicules avec direction à gauche) !

5. Vérifiez si la rondelle d'origine se trouve sur la plaque à ressort et montez le roulement de jambe de force réglable sur l'amortisseur, en tenant compte de la bonne disposition des manchons fournis (différents en haut et en bas). Le couple de serrage du contre-écrou d'origine se trouve dans les spécifications du constructeur du véhicule. La figure suivante est destinée à expliquer le schéma :



6. Dans la dernière étape, l'amortisseur avec palier de jambe de force peut être installé en tenant compte des
- Le couple de serrage doit être réinstallé dans le véhicule, le carrossage devant être initialement réglé au minimum, car d'un point de vue mécanique, il est plus facile d'augmenter le carrossage lors d'un alignement ultérieur des roues que de le réduire à nouveau.
- réduire.



Les écrous marqués en rouge servent au vissage sur le dôme du véhicule (couple de serrage : 25 Nm) et doivent être desserrés pour régler le carrossage afin de pouvoir déplacer le roulement transversalement.

Veillez noter après l'installation :

- La géométrie de l'essieu doit être mesurée après l'installation des roulements à dôme et ajustée si nécessaire, car une modification du carrossage peut également affecter d'autres paramètres.

Attention : des valeurs de carrossage supérieures à 2° sur l'essieu avant ne sont pas autorisées dans la circulation routière

- Il est important de s'assurer que le roulement du dôme est déplacé à l'aide d'outils adaptés et sans force afin qu'il ne soit pas endommagé lors du réglage du carrossage. L'essieu avant devra peut-être être soulagé pour cela. • Tous les raccords vissés qui ont dû être desserrés pour ajuster la géométrie de l'axe doivent maintenant être resserrés avec le couple de serrage indiqué ci-dessus. • Après l'installation, le véhicule doit être présenté à un service technique (tel que TÜV, Dekra, &) avec le certificat de pièces joint, afin que l'installation correcte puisse être approuvée.