



Istruzioni per l'installazione



Cuscinetti cupola regolabili (Uniball): **55692**

Soggetto a errori e modifiche. Sono inoltre disponibili le istruzioni di installazione attuali per il rispettivo prodotto

su www.burkhart-engineering.com trovare.

Si prega di notare prima dell'installazione:

- Il verbale deve corrispondere ai dati tecnici del veicolo
(Carico per asse, tipo di veicolo, &).
- Il prodotto deve essere conforme alle relazioni e alle presenti istruzioni di installazione
(Controllare la marcatura sul cuscinetto della cupola
55692). • È necessario verificare la completezza della fornitura:

1. 2x cuscinetti a cupola (diversi sinistro e destro) 2. 1x set
di fissaggio (6 prigionieri, 6 rondelle distanziatrici e 6 dadi) 3. 2x manicotto adattatore sotto
(inferiore) 4. se necessario 2x manicotto
adattatore sopra (superiore)

- La tabella seguente ha lo scopo di mostrare per quali veicoli
Sono forniti cuscinetti a cupola. Questo però non è vincolante per il verbale dei ricambi, poiché
l'identificazione per legge è consentita solo tramite il numero di omologazione del veicolo in questione!

Produttore	Modello	Designazione	Avviso
MINI		G56	Per veicoli MINI con tre o cinque punti di vite di un cuscinetto a cupola cupola del veicolo e uno Punto di avvvitamento del rinforzo del montante Deposito di Dom
La BMW	135i	F40, F52	

- In caso di difficoltà durante l'installazione, il nostro supporto è a tua disposizione durante i normali orari di
apertura. Vedi footer per i dettagli di contatto!

Cose da notare durante l'installazione: _____

- La trasformazione può essere eseguita solo da personale addestrato con strumenti adeguati
essere eseguito. • Le
seguenti istruzioni di montaggio e il rapporto delle parti associate devono essere rigorosamente rispettate.
• In nessun caso il dado di
bloccaggio dello stelo del pistone deve essere spostato con una chiave ad impulsi. • Il cuscinetto unibal
del cuscinetto a cupola per il sostegno
dello stelo del pistone non deve essere in nessun caso lubrificato, poiché ciò può ridurre notevolmente la
durata del cuscinetto.

L'installazione

1. I cuscinetti della cupola devono essere preparati prima dell'installazione installando i prigionieri come essere installato come segue.



Due dadi su quello più lungo
Lato filettato del prigioniero
avvitare insieme in modo che non si
muovano più
intrecciare. Dovrebbero le noci
Nel passaggio successivo, ruotalo e applica
un po' più di forza.



Ora possono venire i prigionieri
con una coppia di serraggio di 4 Nm dall'alto,
come mostrato nella figura a fianco,
nelle posizioni precedentemente determinate.

Allora i due lo sono
Allentare nuovamente i dadi e rimuoverli
Abbassare i prigionieri. È importante assicurarsi che il
prigioniero non si allenti nuovamente

la piastra di supporto del cuscinetto a cupola si allenta!

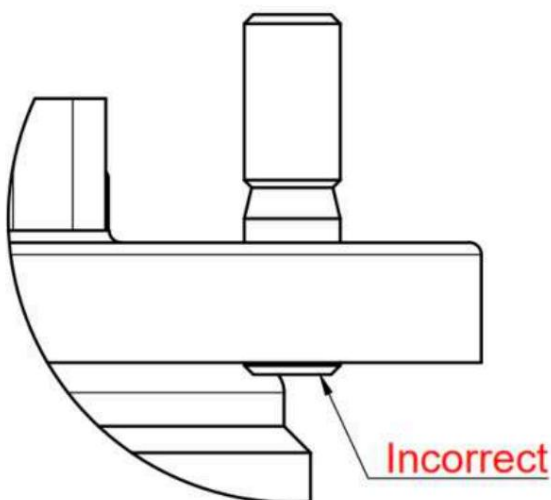

Il prigioniero non deve trovarsi sul
Sporgere dal lato inferiore della
piastra portante, altrimenti non è possibile
garantire il corretto posizionamento del
cuscinetto a sfere a gola profonda.

2. Rimuovere dal veicolo i montanti della sospensione compresi i cuscinetti di supporto dell'asse anteriore su entrambi i lati secondo le indicazioni del produttore.
3. Fissare la molla con un compressore per molle e il cuscinetto di supporto esistente dell'ammortizzatore abbattere.
4. Separare quindi con attenzione i cuscinetti a sfere a gola profonda (che verranno riutilizzati) dai cuscinetti di supporto esistenti.
5. I supporti ammortizzatori regolabili non sono identici su entrambi i lati e devono quindi essere assegnati al lato corretto del veicolo:

xxxxx -1 Left side
xxxxx -2 Right side



Confronta il codice prodotto Millway:

- Il cuscinetto a cupola con la marcatura 1 va sul lato sinistro (lato conducente per veicoli con guida a sinistra)!
- Il cuscinetto del duomo con marcatura 2 va sul lato destro (lato passeggero nei veicoli con guida a sinistra)!

6. Ora i cuscinetti a sfere a gola profonda possono essere trasferiti ai cuscinetti a cupola regolabili diventare:

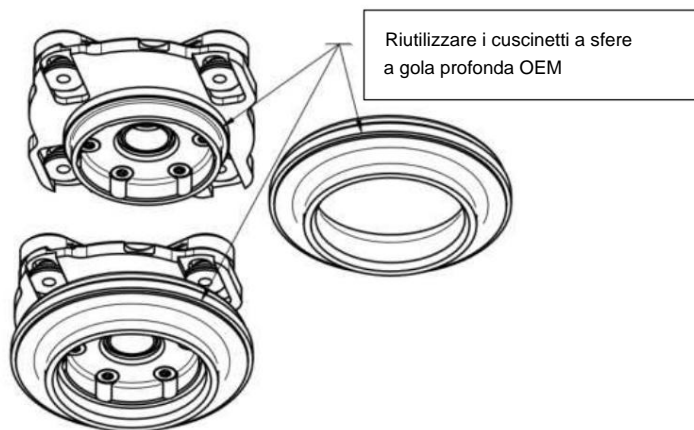

7. Tutti i componenti dell'ammortizzatore possono ora essere rimontati. Incluso
Le bussole adattatrici vengono installate secondo lo schema seguente in modo che non vi sia gioco tra il cuscinetto e lo stelo del pistone.



La coppia di serraggio del controdado originale sullo stelo del pistone è riportata nelle specifiche del produttore del veicolo.

8. Inizialmente dovrebbe essere selezionata un'impostazione di campanatura di 0 mm, poiché è più facile aumentare la campanatura durante l'allineamento delle ruote che diminuirla.



9. Come indicato in rosso nell'illustrazione seguente, è ora necessario installare le rondelle distanziatrici e i dadi. IL

La coppia di serraggio dei dadi è di 24 Nm.

10. Se non direttamente uno
Se viene effettuato l'allineamento delle ruote, le viti contrassegnate in giallo devono essere fissate con una coppia di serraggio di 21 Nm.

11. Per regolare la campanatura durante l'allineamento delle ruote, le viti contrassegnate in giallo devono essere allentate sufficientemente per accogliere lo stelo del pistone verso il centro del veicolo.

Si prega di notare dopo l'installazione:

- La geometria dell'asse deve essere misurata dopo l'installazione dei cuscinetti a cupola e, se necessario, regolata, poiché una modifica della campanatura può influenzare anche altri parametri.
Attenzione: nella circolazione stradale non sono ammessi valori di campanatura superiori a 2° sull'asse anteriore
- È importante assicurarsi che il cuscinetto della cupola venga spostato utilizzando strumenti adeguati e senza forza in modo che non venga danneggiato durante la regolazione del camber. Potrebbe essere necessario alleggerire l'asse anteriore.

- Tutti i collegamenti a vite che dovevano essere allentati per adattare la geometria dell'asse devono ora essere serrati nuovamente con la coppia di serraggio sopra indicata. • Dopo l'installazione, il veicolo deve essere presentato ad un servizio tecnico (come TÜV, Dekra, &) con il certificato delle parti allegato in modo che possa essere approvata la corretta installazione.